

MetalliFinder Pro



080.950A / Rev 0406

- D** Bedienungsanleitung
- GB** Operating instructions
- NL** Gebruiksaanwijzing
- DK** Betjeningsvejledning
- F** Mode d'emploi



METALLIFINDER PRO

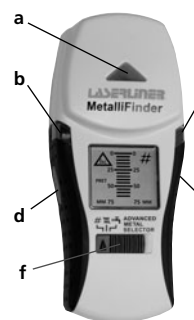

- Benennung**
- a Messzentrum, Markierhilfe
 - b LED 'Spannung (AC) gefunden'
 - c LED 'Metall gefunden'
 - d Taste Wechselspannungs-Suche (AC)
 - e Taste Metall-Suche (CAL)
 - f Auswahlschalter Metall-Suche (AMS)

Rückseite: Batteriedeckel

LC-Display:

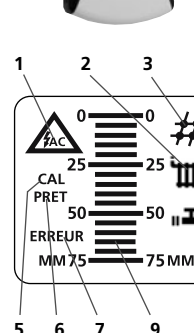

- 1 Symbol Wechselspannungs-Suche aktiv (AC)
- 2 Symbol Metall-Suche Eisenrohre aktiv
- 3 Symbol Metall-Suche Baustahl, Stahlbeton aktiv
- 4 Symbol Metall-Suche Kupferrohre aktiv
- 5 Kalibriersymbol (CAL)
- 6 Symbol Selbsttest (PRE-TESTED) fertig (PRET)
- 7 Symbol Selbsttest Fehler (ERREUR)
- 8 Anzeige schwache Batterie
- 9 Tiefenanzeige in mm, Balkenanzeige

Inbetriebnahme

1. Batteriewechsel:

Öffnen Sie das Batteriefach auf der Rückseite der Gerätes, und schliessen Sie eine neue 9V Batterie (Typ 6LR 61) an. Wenn das Symbol (9.) in der Anzeige erscheint sollten Sie baldmöglichst die Batterien ersetzen.

2. Einschalten und Messen:

Der MetallFinder kann Metalle bis zu einer Tiefe von 75mm vermessen, sowie spannungsführende Leitungen lokalisieren. Die beiden Messmodi Wechselspannungs-Suche und Metall-Suche können einzeln oder gemeinsam aktiviert und betrieben werden.

Metall-Suche (siehe Beschreibung A):

Drücken Sie die Taste CAL (e.), oder wechseln Sie die Auswahl des Schiebeschalters (f.), um die Metall-Suche einzuschalten. Bei aktiver Metall-Suche erscheint das Symbol für die aktuelle Messart (2. - 4.) in der Anzeige.

Wechselspannungs-Suche AC (siehe Beschreibung B):

Drücken Sie die Taste AC (d.), um die Wechselspannungs-Suche einzuschalten. Bei aktivierter Wechselspannungs-Suche erscheint das Symbol AC (1.) in der Anzeige.

3. Kalibrierung:

Drücken Sie die Taste AC (d.) oder CAL (e.), um das Gerät in dem jeweiligen Modus automatisch zu kalibrieren. Dabei erscheint für ca. 2 sec. das Symbol CAL (5.) in der Anzeige. Nach erfolgreicher Kalibrierung wird das Symbol PRET (6.) angezeigt, sollte ein Fehler aufgetreten sein wird das mit dem Symbol ERREUR (7.) angezeigt.

Tip 1: Kalibrierfehler: Wenn die Kalibrierung fehlschlägt wurde das Gerät vermutlich direkt über dem Messobjekt platziert, versuchen Sie das Gerät an einer anderen Stelle erneut zu kalibrieren.

4. Ausschalten:

Ein erneutes Drücken der Tasten (d.) oder (e.) schaltet den jeweiligen Messmodus wieder aus. Das Gerät schaltet sich ca. 2 Minuten nach der letzten Messung automatisch aus.

Tip 2: Messfehler: Um Fehlmessungen zu Vermeiden sollte der MetallFinder während der Messung immer auf der Messoberfläche aufliegen.

Tip 3: Markierhilfe: Die Markierhilfe (a.) dient zum Anvisieren und Markieren des gefundenen Messpunktes. Nach einer Messung kann hier z.B. mit einem Bleistift eine Markierung auf der Messoberfläche gesetzt werden.

Messungen

A. Metall-Suche, Tiefenmessung (AMS):

Die Metall-Suche unterscheidet drei verschiedene Messarten, welche jeweils auf das zu messende Material optimiert wurden. Wählen Sie mit dem Auswahlschalter AMS (f.) die gewünschte Messart aus:

Stahlbeton, **|||** Eisenrohre, **||** Kupferrohre
 Zusätzlich wird die Auswahl im Display mit den Symbolen 2.) bis 4.) angezeigt.

Nach erfolgreicher Kalibrierung wird bei der Annäherung an Metall die Tiefenanzeige 9.) wie folgt angesteuert:

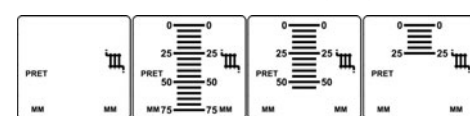

D

METALLIFINDER PRO

Die Metallerkennung beginnt bei ca. 75mm Abstand. Dieser Messwert verringert sich bei weiterer Annäherung, bis sich das Gerät direkt über dem Metallobjekt befindet. Dort wird der Abstand zum Metall, also die Messtiefe, angezeigt, (z.B. ca. 25mm). Zusätzlich leuchtet die LED 'Metall gefunden' (c.) und es ertönt ein akustisches Signal.

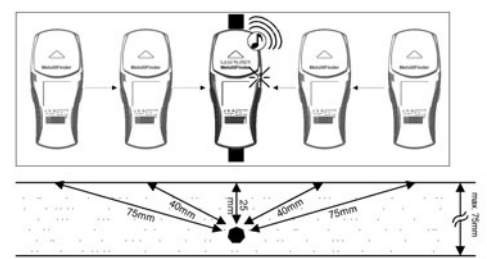

B. Wechselspannungs-Suche (AC):

Betrieb ohne Metall-Suche:

Wird die Wechselspannungs-Suche einzeln betrieben, können spannungsführende Leitungen lokalisiert werden. In der Anzeige (9.) und mit der LED 'AC gefunden' (b.) kann durch die Signalstärke eine Annäherung an die Leitung abgeschätzt werden:

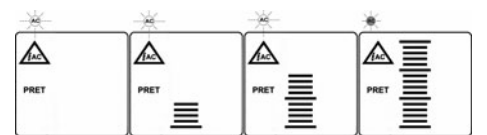

Messungen

Betrieb gemeinsam mit Metall-Suche:

Werden beide Messmodi zusammen benutzt, wird die Balkenanzeige (9.) zur Tiefenmessung bei der Metall-Suche verwendet. Die Wechselstrom-Suche AC wird dann nur über die LED 'AC gefunden' (b.) und den Warnton signalisiert. Bei Annäherung an eine spannungsführende Leitung wird die LED (b.) zunächst blinken, und dann bei weiterer Annäherung konstant leuchten, zusätzlich wird ein akustischer Warnton ertönen.

Tip 4: Lokalisieren von Metall und Leitungen: Normalerweise misst der MetallFinder durch seine hohe Empfindlichkeit in einem breiterem Einzugsbereich auf der Messoberfläche. Wollen Sie das eigentliche Zentrum des

Messobjektes bestimmen, müssen Sie den MetallFinder jeweils von links und rechts auf das Objekt zubewegen.

Markieren Sie die Stellen Links (L) und Rechts (R) des Objektes mit maximaler Signalstärke:

- Metall: bei minimaler Messtiefe (9)
- AC: bei maximaler Anzeige (9)

Zwischen den beiden Markierungen befindet sich das eigentliche Zentrum (M) des Messobjektes:

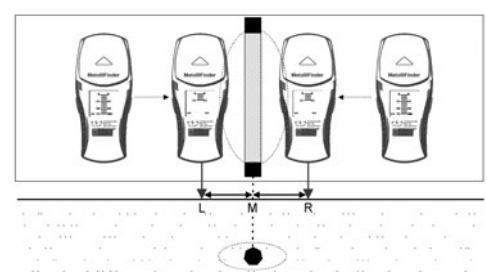

Technische Daten:

- Messbereich Metall: 3 mm bis 75 mm Messtiefe
- Genauigkeit: +/- 7 mm Tiefenmessung
+/- 7 mm Mittengenauigkeit
- Arbeitstemperatur: 0°C...40°C (32°F...104°F)
- Lagertemperatur: -20°C ... 70°C
- Stromversorgung: 1 x 9V Alkalizelle (Typ 6LR 61)
- Abmessungen: 73mm x 51mm x 168mm
- Technische Änderungen vorbehalten 01/2006

Garantieerklärung:

Die Garantiezeit beträgt 2 Jahre ab Kaufdatum. Von der Garantie sind ausgenommen: Schäden, die auf unsachgemäßen Gebrauch oder falscher Lagerung zurückzuführen sind, normaler Verschleiß und Mängel, die den Wert oder die Gebrauchstauglichkeit nur unerheblich beeinflussen. Bei Eingriffen nicht von uns autorisierter Stellen erlischt die Garantie. Im Garantiefall geben Sie bitte das vollständige Gerät mit allen Informationen, sowie Rechnung einem unserer Händler oder senden Sie es an Umarex-Laserliner.

D

METALLIFINDER PRO

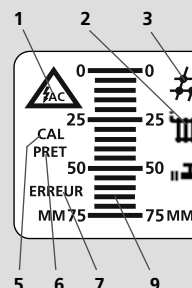
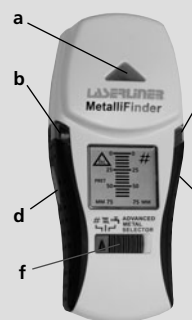

Operation

1. Battery exchange:

Open the battery compartment on the back of the tool and connect up a new 9V battery (type 6LR 61). If the symbol (8.) appears in the display, you should replace the battery as soon as possible.

2. Switching-on and detection:

The MetallFinder can detect metals up to a depth of 75mm and also localise live wires. The two detection modes "AC Search" and "Metal Search" can be activated and operated either individually or together.

Metal Search (see Description A):

Press the CAL button (e.), or change the setting on the sliding selector switch (f.) in order to activate Metal Search. When Metal Search is activated, the symbol for the selected mode (2. - 4.) appears in the display.

AC Search AC (see Description B):

Press the AC button (d.) in order to activate AC Search. When AC Search is activated, the AC symbol (1.) appears in the display.

3. Calibration: Press the AC (d.) or CAL (e.) button to automatically calibrate the tool in the selected mode. The CAL (5.) symbol appears for about 2 secs. in the display. When calibration has been successfully completed, the symbol PRET (6.) is displayed, if an error has occurred, this is indicated by the symbol ERREUR (7.).

Tip 1: Calibration error: If calibration is unsuccessful, this is probably because the tool is located directly above an object of the kind being searched for. Move the device to a different position on the surface and try calibrating once more.

4. Switching-off: Press button (d.) or (e.) again in order to deactivate the currently selected mode. The tool automatically switches off about 2 minutes after the last search operation.

Tip 2: Detection error: To avoid detection errors, the MetallFinder should be kept in contact with the relevant surface throughout the detection process.

Tip 3: Marking aid: The marking aid (a.) is used for targeting and marking the detection point. After detection, a mark can be made at the relevant point on the surface, e.g. with a pencil.

Measuring

A. Metal Search, Depth Measurement (AMS):

Metal Search offers three different detection modes which are optimised for the different materials concerned. Select the desired mode using the selection switch (f.):

Structural steel, **|||** Iron pipes, **||** Copper pipes
 The selection is also indicated in the display by the symbols 2.) to 4.).

After successful calibration, the depth display 9.) indicates as follows as metal is approached:

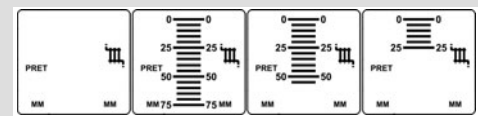

Metal detection begins at a distance of about 75mm. The indicated value lessens as the tool approaches further, until it is located directly above the metal object. In this position, the distance to the metal object, i.e. the depth, is

GB

METALLIFINDER PRO

displayed (e.g. about 25mm). Additionally, the LED 'Metal found' (c.) lights up and an acoustic signal is emitted.

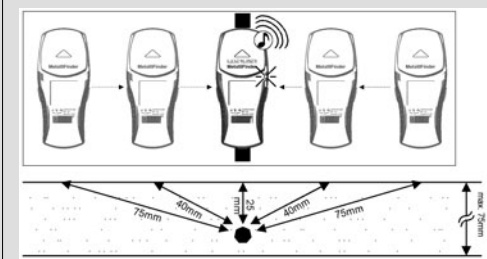

Operating elements

- a Measuring centre, marking aid
- b LED: 'Current (AC) found'
- c LED: 'Metal found'
- d AC Search button (AC)
- e Metal Search button (CAL)
- f Selector switch Metal Search (AMS)

Back: Battery cover

LC-Display:

- 1 Symbol: AC Search activated (AC)
- 2 Symbol: Metal Search iron pipes activated
- 3 Symbol: Metal Search structural steel activated
- 4 Symbol: Metal Search copper pipes activated
- 5 Calibration symbol (CAL)
- 6 Symbol: Auto-test (PRE-TESTED) completed (PRET)
- 7 Symbol: Auto-test error (ERREUR)
- 8 Low battery display
- 9 Depth display in mm, bar display

B. AC Search (AC):

Operation without Metal Search:

If AC Search is operated individually, live wires can be localised. With the display (9.) and the LED 'AC found' (b.), the distance to the wire can be estimated by the signal intensity:

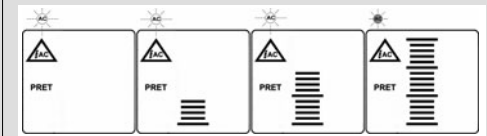

Measuring

Operation together with Metal Search:

If both modes are used together, the bar display (9.) is used for Metal Search depth measurement. The AC Search is only indicated by the LED 'AC found' (b.) and the acoustic warning signal. As the tool approaches a live wire, the LED (b.) first of all blinks and then, as the distance lessens, lights up continuously. An acoustic warning signal is additionally emitted.

Tip 4: Localisation of metal and live wires: Because of its high sensitivity, the MetallFinder can normally detect objects in a broad radius beneath the relevant surface. If you want to determine the actual centre of the hidden object, you must move the MetallFinder from both left and right towards the object.

Mark the positions on the left (L) and right (R) side of the object where the signal reaches maximum intensity:

- Metal: at smallest depth (9)

- AC: at maximum display (9)

The actual middle (M) of the object is halfway between the two markings:

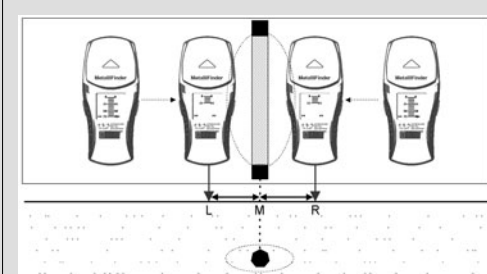

Technical data:

- Detection range:: 3mm to 75mm depth
- Precision: +/- 7mm detection depth
+/- 7mm centring precision
- Working temperature: 0°C...40°C (32°F...104°F)
- Storage temperature: -20°C ... 70°C
- Power supply: 1 x 9V alkali battery (type 6LR 61)
- Dimensions: 73 mm x 51 mm x 168 mm
- Technical specifications subject to change 01/2006

Warranty

The warranty is valid for 2 years from the date of purchase. The warranty does not cover damage caused by improper use or storage, normal wear and tear, or defects which only insignificantly impair the value of the product or its functioning. Any tampering by unauthorised persons will render this warranty void. In the event that you need to claim warranty, please take the complete device together with all information and the invoice to one of our dealers or send it in to UMAREX-Laserliner.

GB

Laserliner – Innovation in Tools



MeterMaster Pro Laser
Art-Nr: 080.930A

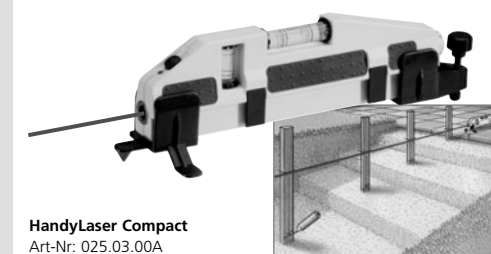

HandyLaser Compact
Art-Nr: 025.03.00A



MultiBeam-Laser 3
Art-Nr: 060.010A

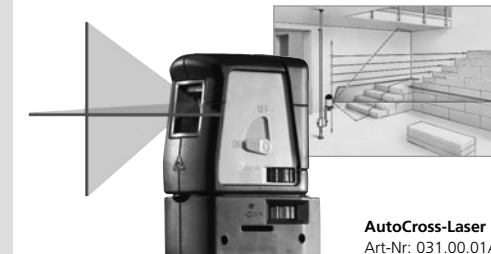

AutoCross-Laser 2
Art-Nr: 031.00.01A

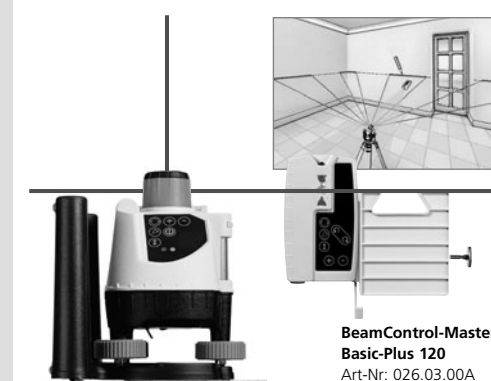

BeamControl-Master Basic-Plus 120
Art-Nr: 026.03.00A

- D** Service- und Versand-Anschrift:
- GB** Service- and Shipping Address:
- NL** Service- en verzendadres:
- DK** Service- og Postadresse:
- F** Livraison et expédition:

Umarex GmbH & Co KG
 – Laserliner –
 Möhnestraße 149, 59755 Arnsberg, Germany
 Tel.: +49 2932 638-486, Fax: +49 2932 638-489
 laserliner@umarex.com

UMAREX GmbH & Co KG
 Donnerfeld 2
 59757 Arnsberg, Germany
 Tel.: +49 2932 638-300
 Fax: +49 2932 638-333
 www.laserliner.com



METALLIFINDER PRO ^(NL)

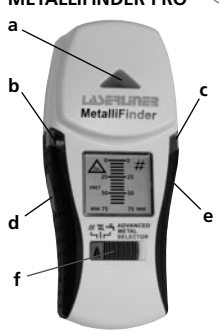

Bedieningselementen

- Meetcentrum, markeringshulp
- LED "Spanning (AC) gevonden"
- LED "Metaal gevonden"
- Toets "Zoeken naar wisselspanning (AC)"
- Toets "Zoeken naar metaal (CAL)"
- Keuzeschakelaar "Zoeken naar metaal (AMS)"

Achterzijde: Deksel van het batterijkvakje

LC-display:

- Symbool "Zoeken naar wisselspanning actief (AC)"
- Symbool "Zoeken naar metaal - ijzeren buizen - actief"
- Symbool "Zoeken naar metaal - bouwstaal - actief"
- Symbool "Zoeken naar metaal - koperen buizen - actief"
- Kalibratiesymbool (CAL)
- Symbool "Zelftest (PRE-TESTED) klaar (PRET)"
- Symbool "Zelftest fout (ERREUR)"
- Weergave zwakke batterij
- Diepteweergave in mm, balkweergave

Ingebruikname

1. Vervangen van de batterijen

Open het batterijkvakje op de achterzijde van het apparaat en sluit een nieuwe 9V batterij (type 6LR 61) aan. Wanneer het symbool 8.) op het display verschijnt, moet u de batterijen zo snel mogelijk vervangen.

2. Inschakelen en meten

De Metallifinder kan metaal tot op een diepte van 75 mm meten en spanningvoerende leidingen lokaliseren. De beide meetmodi 'Zoeken naar wisselspanning' en 'Zoeken naar metaal' kunnen afzonderlijk of gezamenlijk geactiveerd en gebruikt worden.

Zoeken naar metaal (zie beschrijving A)

Druk op de toets CAL (e.) of verander de keuze van de schuifschakelaar (f.) om het zoeken naar metaal in te schakelen. Wanneer 'Zoeken naar metaal' actief is, verschijnt het symbool voor de actuele meetmethode (2.-4.) in de weergave.

Zoeken naar wisselspanning AC (zie beschrijving B)

Druk op de toets AC (d.) om het zoeken naar wisselspanning in te schakelen. Wanneer 'Zoeken naar wisselspanning' actief is, verschijnt het symbool AC (1.) op het display.

3. Kalibratie

Druk op de toets AC (d.) of CAL (e.) om het apparaat in de desbetreffende modus automatisch te kalibreren. Daarbij verschijnt gedurende ca. 2 seconden het symbool CAL (5.) op het display. Na de succesvolle kalibratie wordt het symbool PRET (6.) weergegeven. Wanneer een fout is opgetreden, verschijnt het symbool ERREUR (7.).

Tip 1: kalibratiefout: wanneer de kalibratie mislukt, werd het apparaat waarschijnlijk direct boven het meetobject geplaatst. Probeer het apparaat op een andere plaats nog eens te kalibreren.

4. Uitschakelen

U schakelt de desbetreffende meetmodus uit door opnieuw op de toetsen (d.) of (e.) te drukken. Het apparaat schakelt ca. 2 minuten na de laatste meting automatisch uit.

Tip 2: meetfout: om foutmetingen te vermijden, dient de Metallifinder tijdens de meting steeds op het meetoppervlak te liggen.

Tip 3: markeringshulp: de markeringshulp (a.) helpt u bij het richten en markeren van het gevonden meetpunt. Na een meting kan hier bijv. met een potlood een markering op het meetoppervlak worden aangebracht.

Metingen

A. Zoeken naar metaal, dieptemeting (AMS)

Het zoeken naar metaal kan worden onderverdeeld in drie verschillende methodes die telkens op het te meten materiaal zijn afgestemd. Kies de gewenste meetmethode met de keuzeschakelaar AMS (f.):

Staalbeton, ijzeren buizen, koperen buizen

De dienovereenkomstige keuze wordt op het display weergegeven met de symbolen 2.) t/m 4.). Na de succesvolle kalibratie wordt de diepteweergave 9.) bij het benaderen van metaal als volgt aangestuurd:

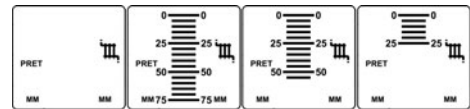

(NL)

METALLIFINDER PRO ^(NL)

De metaalregistratie begint bij ca. 75 mm afstand. Deze meetwaarde wordt bij verdere nadering verminderd tot het apparaat zich direct boven het metaal object bevindt. Op dat punt wordt de afstand, de meetdiepte dus, weergegeven (bijv. ca. 25 mm). Bovendien brandt de LED 'Metaal gevonden' (c.) en klinkt een akoestisch signaal.

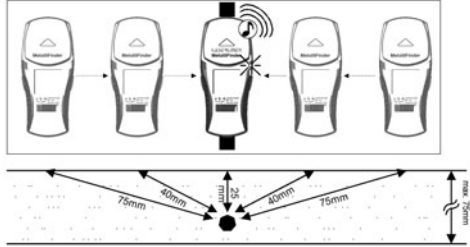

B. Zoeken naar wisselspanning (AC)

Gebruik zonder zoeken naar metaal:

Wanneer het zoeken naar wisselspanning afzonderlijk wordt gebruikt, kunnen spanningvoerende leidingen worden gelokaliseerd. Op het display (9.) en met behulp van de LED 'AC gevonden' (b.) kan door middel van de signaalsterkte de nabijheid van de leiding worden geschat:

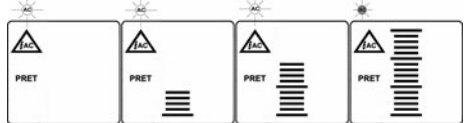

Metingen

Gebruik samen met "Zoeken naar metaal":

Wanneer deze beide meetmodi samen worden gebruikt, wordt gebruik gemaakt van de balkweergave (9.) voor de dieptemeting van metaal. Het zoeken naar wisselstroom AC wordt dan gesignaleerd via de LED 'AC gevonden' (b.) en het waarschuwingsgeluid. Bij benadering van een spanningvoerende leiding knippert de LED (b.) eerst en bij verdere nadering brandt de LED constant, bovendien klinkt een akoestisch signaal.

Tip 4: lokaliseren van metaal en leidingen: gewoonlijk meet de Metallifinder dankzij de fijne gevoeligheid in een breed registratiebereik op het meetoppervlak. Wanneer u het eigenlijke centrum van het meetobject wilt bepalen, moet u de Metallifinder telkens

van links en rechts in de richting van het object bewegen. Kenmerk de punten met maximale signaalsterkte links (L) en rechts (R) van het object:

- metaal: bij minimale meetdiepte (9)

- AC: bij maximale meetdiepte (9)

Tussen de beide markeringen bevindt zich het eigenlijke centrum (M) van het meetobject.

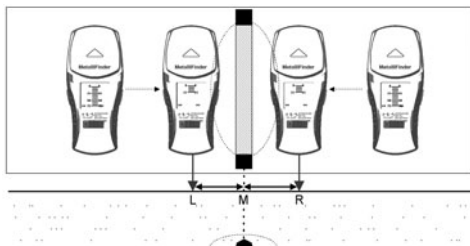

Technische gegevens

Meetbereik metaal: 3 mm t/m 75 mm meetdiepte

Nauwkeurigheid: +/- 7 mm dieptemeting

+/- 7mm middennaauwkeurigheid

Bedrijfstemperatuur: 0°C...40°C (32°F...104°F)

Opslagtemperatuur: -20°C ... 70°C

Stroomvoorzorging: 1 x 9V alkaliceel (type 6LR 61)

Afmetingen: 73mm x 51mm x 168mm

Technische wijzigingen voorbehouden 01/2006

Garantieverklaring:

De garantieperiode bedraagt 2 jaar vanaf koopdatum. Van de garantie uitgesloten: schade die terug te voeren is op ondoelmatig gebruik of verkeerde opslag, normale slijtage en gebreken die de waarde of de gebruiksgeschiktheid slechts onbeduidend beïnvloeden. Bij ingrepen door niet door ons geautoriseerde servicepunten komt de garantie te vervallen. In geval van een garantieclaim dient u het apparaat met alle informatie en met de rekening bij een van onze handelaren af te geven of naar Umarex-Laselinier te sturen.

(NL)

METALLIFINDER PRO ^(DK)

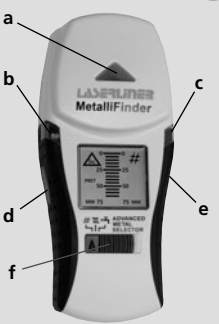

Funktionsoversigt

- Objektcentrum, Markeringslampe
- Lysdiode signalerer "Spænding (AC) lokaliseret"
- Lysdiode signalerer "Metal lokaliseret"
- Tast til lokalisering af spændingsførende ledninger (AC)
- Tast til lokalisering af metal (CAL)
- Funktionsvælger metalsøger (AMS)

Bagside: Låg til batterikammer

LC-Display:

- Symbol for søgning efter spænding aktiveret (AC)
- Symbol for metalsøgning efter jernrør aktiveret
- Symbol for metalsøgning efter stålkonstruktioner aktiveret
- Symbol for metalsøgning efter kobberør aktiveret
- Kalibreringssymbol (CAL)
- Symbol (PRET) klar til brug
- Symbol (ERREUR) fejl
- Kontrollampe for lav batteristand
- Dybdeangivelse i mm, bjælkeagram

Igangsætning

1. Batteriskift:

Åbn batterikammeret på bagsiden af Metallifinder og sæt et nyt batteri i 9V (type 6LR 61). Når symbolet 8) kommer frem i displayet, bør batteriet udskiftes snarest muligt.

2. Tænd og søg:

Metallifinder kan lokalisere metaller i en dybde af indtil 75mm og lokalisere spændingsførende ledninger. De to funktioner kan bruges hver for sig eller sammen.

Lokalisering af metal (se under Målinger A):

Tryk på tasten CAL (e.) eller bevæg funktionsvælgeren (f.) for at tilkoble metalsøgefunktionen. Ved aktiveret metalsøgning fremkommer det aktuelle søgesymbol (2. - 4.) i displayet.

Lokalisering af spændingsførende ledninger (AC) (se under målinger B):

Tryk på tasten AC (d) for at tilkoble søgefunktionen efter spændingsførende ledninger. Ved aktiveret søgning fremkommer symbolet AC (1.) i displayet.

3. Kalibrering:

Tryk på AC tasten (d.) eller på CAL tasten (e.) for automatisk at kalibrere den ønskede søgefunktion. Derefter fremkommer symbolet CAL (5.) i ca. 2 sekunder i displayet. Efter vel udført kalibrering fremkommer symbolet (PRET) (6.) i displayet. Hvis der opstår en fejl, fremkommer symbolet (ERREUR) (7.) i displayet.

Tip 1 Kalibreringsfejl: Årsagen til en mislykket kalibrering kan være, at Metallifinder har været anbragt direkte ovenpå måleobjektet. Prøv at flytte Metallifinder til siden og kalibrer på ny.

4. Afbryd:

Med et ekstra tryk på tasten (d.) eller (e.) afbrydes den pågældende søgefunktion. Hvis Metallifinder ikke har været aktiveret i 2 minutter, slukker den automatisk.

Tip 2 Fejlmåling: For at undgå fejlmåling bør Metallifinder anbringes fladt med bagsiden mod den overflade, der skal måles.

Tip 3 Markeringslampe: Markeringslampen (a.) adviserer og markerer det lokaliserede objekt. Afmærk stedet med f.ex. en blyant.

Måling

A. Avanceret Metal-lokalisering (AMS), dybdemåling:

Metallokaliseringen har 3 søgefunktioner, som er optimeret til hver især at finde sin type metal. Vælg med funktionstasten AMS (f.) det metal, du ønsker at lokalisere:

Stålkonstruktioner, Jernrør, Kobberrør

Dit valg fremkommer i displayet med symbolerne 2.- 3. eller 4.

Efter kalibreringen vises i bjælkeagrammet 9.)

Metallifinders afstand til metalobjektet:

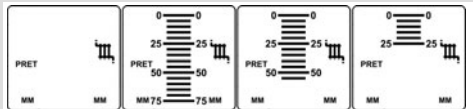

Metalobjektet registreres i en afstand af 75mm. I displayet vises, hvordan afstanden forind-

skes, indtil målecentrum er lige over midten af objektet.

Der vises den målte dybde til objektet. Som f.ex. vist på tegningen 25mm.

(DK)

Lysdioden c.) "Metal lokaliseret" lyser, og et akkustisk signal lyder.

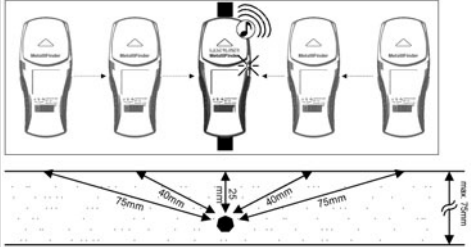

B. Lokalisering af spænding (AC):

Uden samtidig metalsøgning: Hvis spændingslokaliseringen foretages som enkeltfunktion, kan spændingsførende ledninger lokaliseres. I displayet m/bjælkeagrammet (9.) og med lysdioden (b.) "Spænding (AC) lokaliseret" kan afstanden til emnet bedømmes ved signalstyrken.

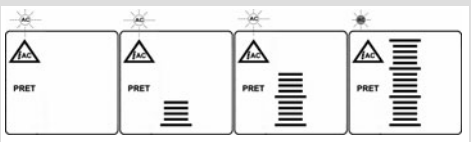

Måling

Med samtidig metalsøgning:

Bliver funktionerne til spændingslokalisering og metalsøgning brugt samtidig, anvendes bjælkeagrammet (9.) til metalsøgningen. Lokalisering af spændingen AC vises i lysdioden (b.) "Spænding lokaliseret" og det akkustiske signal lyder. Når Metallifinder nærmer sig en spændingsførende ledning, vil lysdioden (b.) begynde at blinke, dernæst vil den lyse konstant og til sidst lyder også det akkustiske signal.

Tip 4: Lokalisering af metal og ledninger Sædvanligvis måler Metallifinder på grund af sin store følsomhed over et bredt område på overfladen. Når du skal finde midten af objektet, må Metallifinder bevæges fra henholdsvis venstre og højre mod målet. Marker stederne til venstre (L) og til højre (R) for objektet, hvor lyden er kraftigst:

- Metal: Ved minimal måledybde (9)

- AC: Ved maksimal måleangivelse (9)

Mellem de to markeringer er måleobjektets centrum (M):

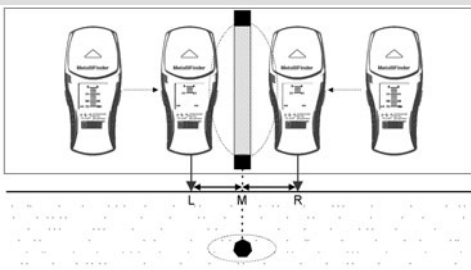

Techniske data:

Måleområde metal: 3 mm – 75 mm måledybde

Nøjagtighed: ± 7 mm ved dybdemåling

± 7 mm ved søgning efter midten

Arbejdstemperatur: 0° C – 40° C, (32° F – 104° F)

Lagertemperatur: -20° C – 70° C

Strømkilde: 1 x 9V Alkalibatteri (type 6LR 61)

Størrelse: 73 mm x 51 mm x 168 mm

Techniske ændringer forbeholdes 01/2006.

Garanti:

Garantiperioden er to år fra købsdato. Fra garantien er undtaget skader, der kan tilbageføres til usaglig brug, forkert oplagring, normal slitage eller mangler, der ikke har indflydelse på funktionsdygtigheden. Ved eventuel reklamation, skal instrumentet sendes til forhandleren med reklamationsårsag og en kopi af fakturaen eller til UMAREX-Laserliner.

METALLIFINDER PRO ^(F)

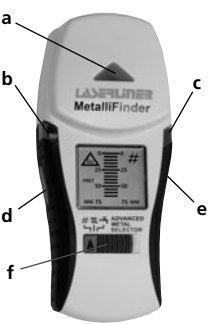

Commandes

- Centre de mesure, repère
- LED "Tension (AC) repérée"
- LED "Métal repéré"
- Bouton de détection de courant alternatif (AC)
- Bouton de détection de métal (CAL)
- Commutateur de sélection Détection de métal (AMS)

Face arrière : Couverture du compartiment à piles

Affichage LC:

- Symbole de détection de courant alternatif (AC) actif
- Symbole de détection de métal tuyaux en fer actif
- Symbole de détection de métal acier de construction actif
- Symbole de détection de métal tuyaux en cuivre actif
- Symbole de calibrage (CAL)
- Symbole de test automatique (PRE-TESTED) prêt (PRET)
- Symbole de test automatique erreur (ERREUR)
- Symbole de test automatique erreur (ERREUR)
- Affichage de piles usées
- Affichage de profondeur en mm, affichage à barres

Mise en service

1. Changement de pile :

Ouvrez le compartiment à pile au dos du boîtier et insérez une pile neuve de 9V (type 6LR 61). Quand le symbole 8.) s'affiche, les piles doivent être remplacées dès que possible.

2. Mise en marche et mesure :

Le détecteur de métaux Metallifinder est capable de faire des mesures jusqu'à une profondeur de 75 mm, ainsi que de localiser des conduites sous tension. Les deux modes de mesure, détection de courant alternatif et détection de métal, peuvent être sélectionnés et utilisés seuls ou ensemble.

Détection de métal (voir description A) :

Appuyez sur le bouton CAL (e.) ou modifiez la sélection à l'aide du commutateur (f.) pour démarrer la détection de métal. Le symbole de mode de mesure actuel (2. - 4.) affiché indique que la détection de métal fonctionne.

Détection de courant alternatif AC (voir description B) :

Appuyez sur le bouton AC (d.) pour passer en mode de détection de courant alternatif. Le symbole AC (1.) affiché indique que la détection de courant alternatif fonctionne.

3. Calibrage :

Appuyez sur le bouton AC (d.) ou CAL (e.) pour démarrer le calibrage automatique du mode respectif. Le symbole CAL (5.) s'affiche pendant 2 secondes env. Le calibrage terminé, le symbole PRET (6.) s'affiche ; si une erreur est constatée, le symbole ERREUR (7.) s'affiche.

Conseil 1 : Erreur de calibrage : Il se peut qu'une erreur de calibrage se produise si l'appareil a été placé directement sur l'objet à mesurer ; dans ce cas, essayez à nouveau de calibrer l'appareil à un endroit différent.

4. Arrêt :

Appuyez à nouveau sur le bouton (d.) ou (e.) pour arrêter le mode de mesure actuel. L'appareil s'éteint automatiquement 2 minutes env. après la dernière mesure.

Conseil 2 : Erreur de mesure : Pour éviter des erreurs de mesure, au cours d'une mesure l'appareil Metallifinder devrait toujours reposer sur la surface à mesurer.

Conseil 3 : Repère : Le repère (a) sert à viser le point de mesure et à y porter un repère quand il est déterminé. Après une mesure, il est possible de porter un repère au crayon, par exemple, sur la surface mesurée.

Mesures

A. Détection de métal, mesure de profondeur (AMS) : La détection de métal distingue trois types de mesure, adaptées au maximum sur le matériau à mesurer. A l'aide du commutateur de sélection AMS (f.), sélectionnez le type de mesure voulue :

Béton armé, tuyaux en fer, tuyaux en cuivre

Par ailleurs, les symboles 2) à 4) affichés indiquent la sélection effectuée. Après que le calibrage a été effectué, la profondeur 9.) s'affiche comme suit lors de l'approche du métal :

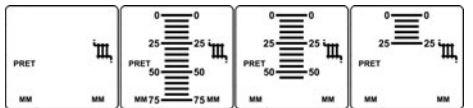

La détection de métal commence à une distance de 75 mm env. Cette valeur diminue au cours de l'approche jusqu'à ce que l'appareil se trouve directement au-dessus

(F)

de l'objet en métal. La distance du métal, c'est-à-dire la profondeur mesurée, est affichée (25 mm env. par ex.). En plus, la LED 'Métal repéré' (c.) s'allume et un signal sonore se fait entendre.

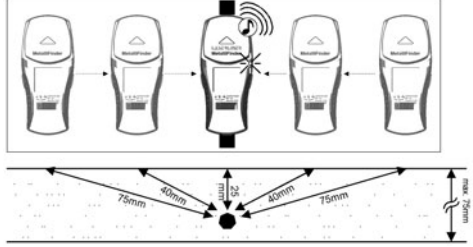

B. Détection de courant alternatif (AC) :

Fonctionnement sans détection de métal : La détection de courant alternatif fonctionnant seule, il est possible de localiser des conduites sous tension. L'affichage (9.) et la LED 'Tension AC repérée' (b.) permettent d'estimer la proximité d'une conduite par l'intensité du signal :

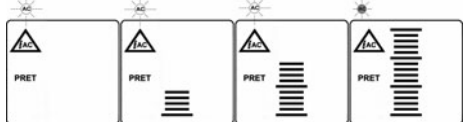

Mesures

Fonctionnement combiné à la détection de métal :

Quand les deux modes sont utilisés ensemble, l'affichage à barres (9.) indique la mesure de la profondeur lors de la détection de métal. La détection de courant alternatif AC est signalée par la LED 'Tension AC repérée' (b.) et par un signal sonore. A proximité d'une conduite sous tension, la LED (b.) commence par clignoter ; l'objet étant plus proche, elle est allumée en continu et un signal acoustique se fait entendre en plus.

Conseil 4 : Localisation de métal et de conduites : L'appareil Metallifinder étant très sensible, il réagit normalement sur un périmètre assez large autour de la surface à mesurer. Si vous voulez déterminer le centre précis de l'objet à mesurer, il faut alors déplacer Metallifinder vers la gauche et la droite par rapport à cet objet.

Marquez à gauche (G/L) et à droite (D/R) de l'objet les points où le signal est au plus fort :

- métal : profondeur de mesure minimale (9)

- tension AC : affichage maximal (9)

Le centre précis de l'objet mesuré se trouve entre les deux repères :

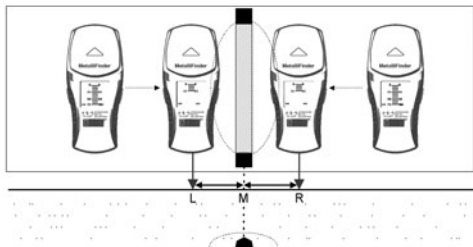

Données techniques :

Plage de mesure du métal : 3 mm à 75 mm de profondeur

Précision : +/- 7 mm en mesure de profondeur +/- 7 mm de précision par rapport au centre

Température de fonctionnement : 0 °C à 40 °C (32 °F à 104 °F)

Température de stockage : -20 °C à 70 °C

Alimentation électrique : pile alcaline 1 x 9 V (type 6LR 61)

Dimensions : 73 mm x 51 mm x 168 mm

Sous réserve de modifications techniques 01/2006

Garantie :

La garantie est d'une durée de 2 ans à compter de la date de l'achat. Sont exclus de la garantie : les dommages causés par une utilisation non conforme ou par un stockage inapproprié, l'usure normale et les défauts n'influençant que de manière négligeable la valeur ou l'aptitude à l'usage prévu. La garantie prend fin en cas d'interventions effectuées par des acteurs non mandatés par nous. En cas de recours en garantie, nous vous prions de remettre l'appareil complet avec toutes les informations ainsi que la facture à l'un de nos distributeurs ou de l'envoyer à Umarex-Laserliner.

(F)

MetalliFinder Pro



080.950A / Rev 0406

- Ⓔ Instrucciones para su uso
- Ⓘ Istruzioni per l'uso
- Ⓟ Instrukcja Obsługi
- Ⓕ Käyttöohje



METALLIFINDER PRO

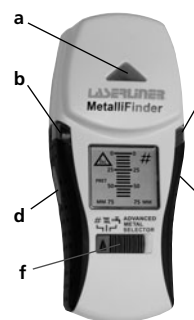

- Lado delantero:**
- a Centro de medición, marca de ayuda
 - b LED "Tensión (AC) encontrada"
 - c LED "Metal encontrado (AC)"
 - d Tecla Búsqueda de tensión alterna (AC)
 - e Tecla Búsqueda de metal (CAL)
 - f Selector Búsqueda de metal (AMS)
- Lado trasero: Tapa de pilas

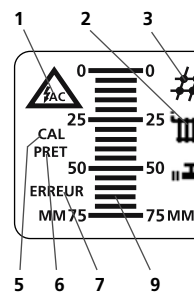

- Display-LC:**
- 1 Símbolo Búsqueda de tensión alterna activa (AC)
 - 2 Símbolo Búsqueda de metal tubos de hierro activa
 - 3 Símbolo Búsqueda de metal acero de constr. activa
 - 4 Símbolo Búsqueda de metal tubos de cobre activa
 - 5 Calibración (CAL)
 - 6 Símbolo Autoensayo (PRE-TESTED) listo (PRET)
 - 7 Símbolo Autoensayo Error (ERREUR)
 - 8 Indicación de pilas bajas
 - 9 Profundidad en mm, indicación de barras

Funcionamiento

1. Cambio de pilas:

Abra el compartimento de las pilas en el lado trasero del aparato y conecte una nueva pila de 9V (Tipo 6LR 61). Cuando aparezca el símbolo 8.) en el display, debe cambiar pronto las pilas.

2. Conectar y medir:

El aparato buscador de metales puede medir metales de hasta 75mm de profundidad, así como localizar líneas conductoras de tensión. Los dos modos de medición: Búsqueda de tensión alterna y Búsqueda de metal pueden activarse y ponerse en servicio juntos o por separado.

Búsqueda de metal (ver descripción A):

Pulse la tecla CAL (e.) o cambie la selección del interruptor (f.) para conectar la Búsqueda de metal. Estando activa la Búsqueda de metal, en el display aparece el símbolo del tipo de medición actual (2. - 4.).

Búsqueda de tensión alterna AC (ver descripción B):

Pulse la tecla AC (d.) para conectar la Búsqueda de tensión alterna. Estando activa la Búsqueda de tensión alterna, en el display aparece el símbolo AC (1.).

3. Calibración:

Pulse la tecla AC (d.) o CAL (e.) para calibrar el aparato automáticamente en el modo respectivo. Entonces aparece en el display el símbolo CAL (5.) durante unos 2 seg. Una vez realizada la calibración aparece el símbolo PRET (6.), si apareciera un error se indica con el símbolo ERREUR (7.).

Consejo 1: Error de calibración: Si no funciona la calibración, posiblemente sea que el aparato se colocó directamente encima del objeto a ser medido, intente calibrar de nuevo el aparato en otro lugar.

4. Desconectar:

Pulsando de nuevo las teclas (d.) o (e.) se desconecta el modo de medición respectivo. El aparato se desconecta automáticamente unos 2 minutos después de la última medición.

Consejo 2: Error de medición: A fin de evitar malas mediciones, durante la medición debe estar siempre el buscador de metales encima de la superficie a medir.

Consejo 3: Marca de ayuda: La marca de ayuda (a.) sirve para apuntar y marcar el punto encontrado de medición. Después de una medición se puede poner una marca p. ej. con un lápiz en la superficie de medición.

Mediciones

A. Búsqueda de metal, medición de profundidad (AMS):

La Búsqueda de metal diferencia tres tipos de medición, que fueron optimizados respectivamente al material a medir. Elija con el selector AMS (f.) el tipo de medición deseado:

- # Hormigón armado
- ▬ Tubos de hierro
- ▬ Tubos de cobre

Además en el display aparece la selección con los símbolos 2.) a 4.). Después de realizada la calibración, al acercarse al metal se localiza la profundidad 9.) de la manera siguiente:

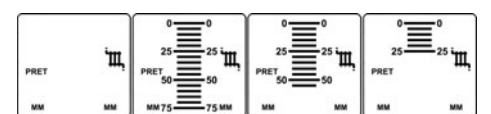

La detección de metal comienza a unos 75mm de distancia. Este valor se reduce en cada aproximación hasta

Ⓔ

que el aparato se encuentra directamente encima del objeto de metal. Allí se indica la distancia al metal, o sea la profundidad de medición, (p. ej. unos 25mm). Adicionalmente luce el diodo LED 'Metal encontrado' (c.) y se oye una señal acústica.

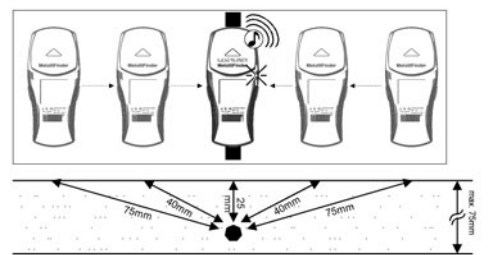

B. Búsqueda de tensión alterna (AC):

Modo sin Búsqueda de metal: Si se realiza solamente la Búsqueda de tensión alterna, pueden localizarse líneas conductoras de tensión. En el display (9.) y con el diodo LED 'AC encontrado' (b.) puede estimarse la proximidad a la línea eléctrica mediante la intensidad de la señal:

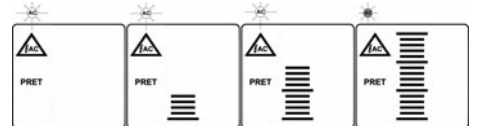

Mediciones

Modo con Búsqueda de metal:

Si se usan ambos modos de medición juntos, se utiliza la indicación de barras (9.) para la medición de profundidad en la Búsqueda de metal. La Búsqueda de tensión alterna AC se señala entonces sólo con el diodo LED 'AC encontrada' (b.) y la señal de aviso. Al acercarse a una línea conductora de tensión, el diodo LED (b.) parpadeará en primer lugar y después se iluminará constantemente al irse acercando, y se escuchará adicionalmente una señal de aviso.

Consejo 4: Buscar metales y cables: Normalmente el aparato buscador de metales mide con su alta sensibilidad una amplia zona de detección de la superficie a medir. Si desea determinar el centro propio del objeto medido, tiene que acercarse al buscador de metales al objeto tanto por la derecha como por la izquierda.

Marque los puntos Izqda (L) y Dcha (R) del objeto que tengan una intensidad máxima de señal:

- Metal: con profundidad mínima (9)
- AC: con indicación máxima (9)

El centro propio (M) del objeto medido se encuentra entre las dos marcas:

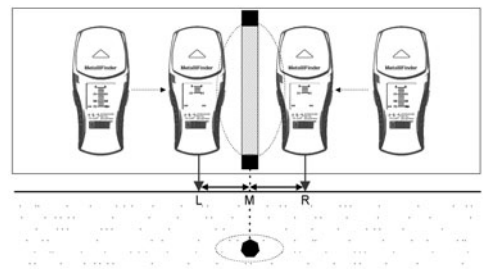

Datos técnicos:

| | |
|-------------------------------|---|
| Medición de metal: | 3 mm hasta 75 mm de profundidad |
| Precisión: | +/- 7 mm medic. de profundidad +/- 7 mm de precisión entre centros |
| Temperatura de trabajo: | 0°C...40°C (32°F...104°F) |
| Temperatura de almacenaje: | -20°C ... 70°C |
| Alimentación: | 1 x 9V pila alcalina (Tipo 6LR 61) |
| Dimensiones: | 73 mm x 51 mm x 168 mm |
| Salvo modificaciones técnicas | 01/2006 |

Declaración de garantía:

El periodo de garantía es de 2 años desde la fecha de compra. Quedan excluidos de la garantía: los daños causados por una utilización incorrecta o por un almacenaje incorrecto, por el desgaste normal y los defectos que sólo influyan insignificadamente al valor o la idoneidad de uso. La garantía se pierde por intervenciones en partes no autorizadas por nosotros. En caso de reclamación con garantía, entregue el aparato completo con toda la información correspondiente y la factura a nuestro distribuidor o envíelo a Umarex-Laserliner.

Ⓔ

METALLIFINDER PRO

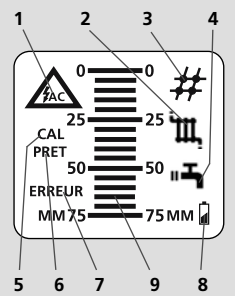
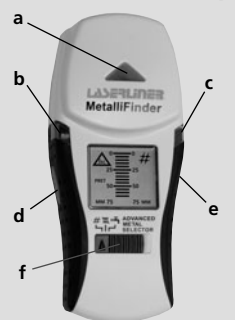

- Lato anteriore:**
- a Centro di misura, sussidio di marcatura
 - b LED "Tensione (AC) trovata"
 - c LED "Metallo trovato"
 - d Tasto per la ricerca di tensione alternata (AC)
 - e Tasto per la ricerca di metallo (CAL)
 - f Selettore ricerca di metallo (AMS)
- Lato posteriore: Coperchio della pila

- Display LC:**
- 1 Simbolo di ricerca di tensione alternata (AC) attiva
 - 2 Simbolo di ricerca di metallo (tubi di ferro) attiva
 - 3 Simbolo di ricerca di metallo (acciaio da costruzione) attiva
 - 4 Simbolo di ricerca di metallo (tubi di rame) attiva
 - 5 Simbolo di calibrazione (CAL)
 - 6 Simbolo di autotest (PRE-TESTED) completo (PRET)
 - 7 Simbolo di autotest con errore (ERREUR)
 - 8 Simbolo di segnalazione di pila quasi esaurita
 - 9 Indicatore della profondità in mm, indicatore a colonne

Messa in servizio

1. Sostituzione della pila:

Aprire il vano della pila sul retro dell'apparecchio e collegare una pila nuova da 9 V (tipo 6LR 61). Quando sul display compare il simbolo 8), è necessario sostituire la pila prima possibile.

2. Accensione e misura:

Il MetalliFinder è in grado di individuare la presenza di metalli fino ad una profondità di 75 mm e di localizzare cavi elettrici sotto tensione. Le due modalità di misura 'ricerca di tensione alternata' e 'ricerca di metallo' possono essere attivate ed utilizzate singolarmente o contemporaneamente.

Ricerca di metallo (vedi descrizione A):

Premere il tasto CAL (e.) o spostare l'interruttore a scorrimento (f.) per attivare la ricerca di metallo. Con ricerca di metallo attiva, sul display compare il simbolo del tipo di misura attuale (2. - 4.).

Ricerca di tensione alternata (AC) (vedi descrizione B):

Premere il tasto AC (d.) per attivare la ricerca di tensione alternata. Con ricerca di tensione alternata attiva, sul display compare il simbolo AC (1.).

3. Calibrazione:

Premere il tasto AC (d.) o CAL (e.) per calibrare automaticamente l'apparecchio nella rispettiva modalità. Per circa 2 secondi il display visualizza il simbolo CAL (5.). Al termine della calibrazione compare il simbolo PRET (6.); se si è verificato un errore viene invece visualizzato il simbolo ERREUR (7.).

Suggerimento 1: errore di calibrazione: se la calibrazione non viene eseguita correttamente, probabilmente l'apparecchio si trova direttamente sopra l'oggetto da individuare; tentare di ricambiare l'apparecchio in un altro luogo.

4. Spegnimento:

Premendo di nuovo il tasto (d.) o (e.) si disattiva la modalità di misura corrispondente. L'apparecchio si spegne automaticamente dopo circa 2 minuti dall'ultima misura.

Suggerimento 2: errore di misura: per evitare errori di misura, durante la misurazione si raccomanda di tenere il MetalliFinder a costante contatto con la superficie da misurare.

Suggerimento 3: sussidio di marcatura: il sussidio di marcatura (a.) serve a puntare l'apparecchio ed a marcare il punto di misura individuato. Al termine della misura si può tracciare un segno sulla superficie di misura, ad esempio con una matita.

Misurazioni

A. Ricerca di metallo, misura della profondità (AMS):

Per la ricerca di metallo si distinguono tre diversi tipi di misura, ognuno dei quali è stato ottimizzato per il materiale da misurare. Con il selettore AMS (f.) selezionare il tipo di misura desiderato:

- # Cemento armato, ▬ Tubi di ferro, ▬ Tubi di rame

Il display visualizza inoltre la selezione con i simboli da 2.) a 4.). Al termine della calibrazione, avvicinando l'apparecchio al metallo l'indicatore della profondità 9.) si comporta nel modo seguente:

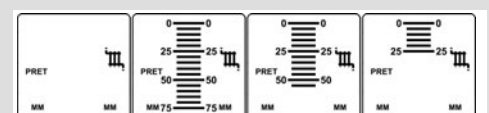

Ⓔ

Il riconoscimento del metallo ha inizio ad una distanza di circa 75 mm. Questo valore misurato diminuisce progressivamente avvicinando l'apparecchio fino a portarlo direttamente sopra l'oggetto metallico. Ora viene visualizzato la distanza dal metallo, vale a dire la profondità di misura (ad esempio circa 25 mm). Il LED 'Metallo trovato' (c.) si accende e viene emesso un segnale acustico.

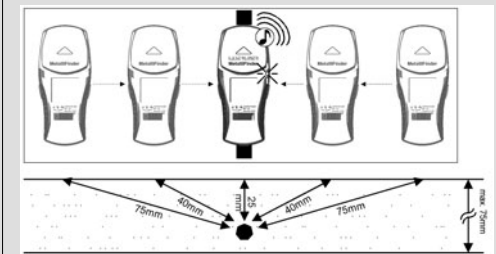

B. Ricerca di tensione alternata (AC):

Funzionamento senza ricerca di metallo:

Se la ricerca di tensione alternata è l'unica modalità attivata, l'apparecchio può localizzare cavi elettrici sotto tensione. L'intensità del segnale dell'indicatore (9.) ed il LED 'Tensione (AC) trovata' (b.) consentono di valutare la distanza dal cavo elettrico:

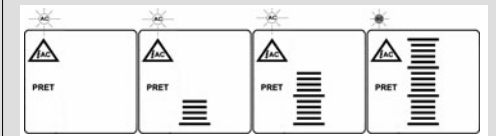

Misurazioni

Funzionamento insieme alla ricerca di metallo:

Se le due modalità di misura sono attive e vengono utilizzate contemporaneamente, l'indicatore a colonne (9.) può essere impiegato per misurare la profondità nella ricerca di metallo. La ricerca di tensione alternata (AC) viene segnalata in questo caso solo dal LED 'Tensione AC trovata' (b.) e dal segnale acustico di avvertimento. Avvicinando l'apparecchio ad un cavo elettrico sotto tensione, in un primo momento il LED (b.) inizia a lampeggiare e, avvicinando ulteriormente l'apparecchio, si accende e resta acceso e viene inoltre emesso un segnale acustico di avvertimento.

Suggerimento 4: localizzazione di metallo e di cavi elettrici: grazie alla sua grande sensibilità, normalmente il

MetalliFinder misura anche a grande distanza dall'oggetto su un vasto campo della superficie. Per determinare il centro geometrico dell'oggetto da individuare, è necessario avvicinare il MetalliFinder all'oggetto da sinistra e da destra.

Marcare i punti a sinistra (L) ed a destra (R) dell'oggetto con segnale di intensità massima:

- Metallo: profondità di misura (9.) minima
- AC: indicatore (9.) sul massimo

Il centro geometrico (M) dell'oggetto da individuare si trova tra queste due marcature:

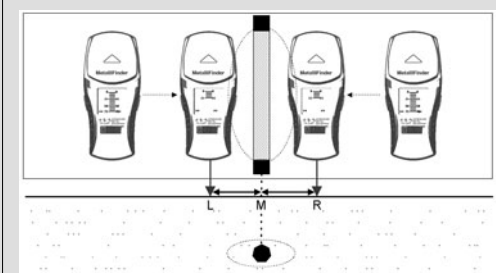

Dati tecnici:

| | |
|-----------------------------------|--|
| Campo di misura, metallo: | da 3 mm a 75 mm di profondità di misura |
| Precisione: | +/- 7 mm, misura di profondità +/- 7 mm precisione del centro |
| Temperatura di lavoro: | 0 °C ... 40 °C (32 °F ... 104 °F) |
| Temperatura di immagazzinamento: | -20 °C ... 70 °C |
| Alimentazione elettrica: | 1 pila alcalina da 9 V (tipo 6LR 61) |
| Dimensioni: | 73 mm x 51 mm x 168 mm |
| Con riserva di modifiche tecniche | 01/2006 |

Dichiarazione di garanzia:

Il periodo di garanzia è di 2 anni dalla data di acquisto. Sono esclusi dalla garanzia: danni dovuti ad un uso scorretto o ad un magazzinaggio errato, alla normale usura ed ai difetti che non influiscono in maniera sostanziale sul valore o sull'idoneità dell'apparecchio. La garanzia è nulla in caso di interventi da parte di persone non autorizzate. Per richiedere la garanzia si prega di consegnare l'apparecchio insieme a tutte le informazioni e la fattura ad uno dei nostri rivenditori o di inviarlo alla Umarex-Laserliner.

Ⓔ

Laserliner – Innovation in Tools

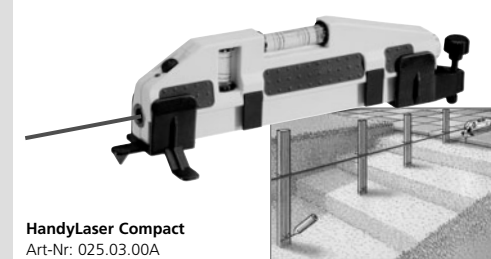

HandyLaser Compact
Art-Nr: 025.03.00A



MultiBeam-Laser 3
Art-Nr: 060.010A



MultiBeam-Laser 5
Art-Nr: 060.020A

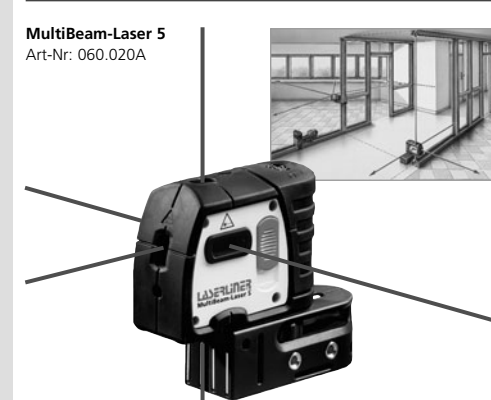

BeamControl-Master Basic-Plus 120
Art-Nr: 026.03.00A

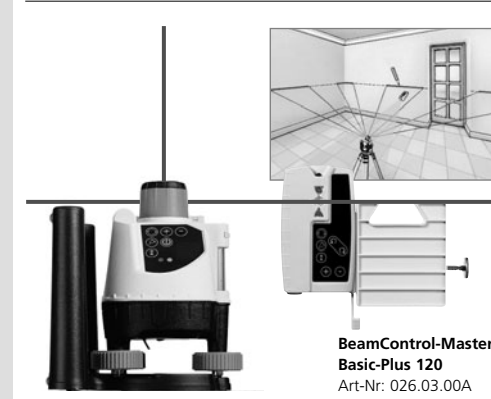

AL 22 Classic
Art-Nr: 080.82



AL 22 Classic
Art-Nr: 080.82

Ⓔ Dirección de servicio y de envío:
Ⓘ Indirizzo di assistenza e di spedizione:
Ⓟ Servis i sprzedaż:
Ⓕ Huolto- ja lähetysoite:
Umarex GmbH & Co KG
– Laserliner –
Möhnstraße 149, 59755 Arnsberg, Germany
Tel.: +49 2932 638-486, Fax: +49 2932 638-489
laserliner@umarex.com

UMAREX GmbH & Co KG
Donnerfeld 2
59757 Arnsberg, Germany
Tel.: +49 2932 638-300
Fax: +49 2932 638-333
www.laserliner.com



METALLIFINDER PRO (PL)

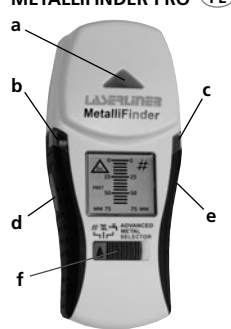

Strona przednia:

- Centrum pomiaru, pomoc do znakowania
- LED 'Wykryte napięcie (AC)'
- LED 'Wykryty metal'
- Przycisk poszukiwania napięcia przemiennego (AC)
- Przycisk poszukiwania metalu (CAL)
- Przełącznik selekcyjny Poszukiwanie metalu (AMS)

Strona tylna:
Pokrywa komory baterii

LC-display:Wyświetlacz LCD:

- Symbol aktywnego poszukiwania napięcia przemiennego (AC)
- Symbol aktywnego poszukiwania metalu
- Symbol aktywnego poszukiwania metalu - stali budowlanej
- Symbol aktywnego poszukiwania metalu - rury miedziane
- Symbol kalibracji (CAL)
- Symbol autotestu (PRE-TESTED) gotowy (PRET)
- Symbol błędu autotestu (ERREUR)
- Signalizacja słabej baterii
- Wskaźnik głębokości w mm, wskaźnik paskowy

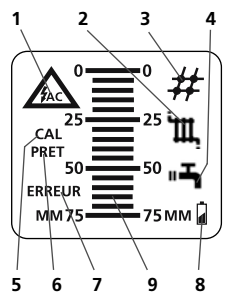

Uruchamianie

1. Wymiana baterii: Otworzyć komorę baterii z tyłu urządzenia i podłączyć nową baterię 9 V (typu 6LR 61). Jeżeli na wyświetlaczu pojawi się symbol 8.), to należy jak najszybciej wymienić baterie.

2. Włączanie i pomiar:

Detektor metali Metallifinder wykrywa metale do głębokości 75 mm oraz lokalizuje przewody pod napięciem. Obydwa tryby pomiarowe poszukiwanie napięcia przemiennego i poszukiwanie metali mogą być aktywowane i używane oddzielnie i równocześnie.

Poszukiwanie metalu (patrz opis A):

Nacisnąć przycisk CAL (e.), lub zmienić ustawienie przełącznika suwakowego (f.), aby włączyć poszukiwanie metali. Przy aktywnym poszukiwaniu metali na wyświetlaczu pojawia się symbol aktualnego trybu pomiarowego (2. - 4.).

Poszukiwanie napięcia przemiennego AC (patrz opis B):

Nacisnąć przycisk AC (d.), aby rozpocząć poszukiwanie napięcia przemiennego. Przy aktywnym poszukiwaniu napięcia przemiennego na wyświetlaczu pojawia się symbol AC (1.).

3. Kalibracja:

Nacisnąć przycisk AC (d.) lub CAL (e.), aby przeprowadzić automatyczną kalibrację urządzenia w danym trybie. Przez ok. 2 s na wyświetlaczu pojawia się przy tym symbol CAL (5.). Po pozytywnym zakończeniu kalibracji pojawia się symbol PRET (6.). Wystąpienie błędów jest sygnalizowane symbolem ERREUR (7.).

Wskazówka 1: Błąd kalibracji: Jeżeli kalibracja się nie powiedia, to przyrząd pomiarowy został ustawiony bezpośrednio nad mierzonym obiektem. Należy spróbować skalibrować urządzenie w innym miejscu.

4. Wyłączenie:

Ponowne naciśnięcie przycisków (d.) lub (e.) wyłącza dany tryb pomiarowy. Urządzenie wyłącza się automatycznie po upływie ok. 2 minut od ostatniego pomiaru.

Wskazówka 2: Błędy pomiaru: Aby zapobiec błędom pomiaru detektor metali Metallifinder w trakcie pomiaru powinien przylegać do powierzchni pomiarowej.

Wskazówka 3: Pomoc do znakowania: Pomoc do znakowania (a.) służy do nacelowywania i znakowania znajdującego punktu pomiarowego. Po dokonaniu pomiaru można nanieść znak na mierzonej powierzchni, np. za pomocą ołówka.

Pomiary

A. Poszukiwanie metalu, pomiar głębokości (AMS): Poszukiwanie metalu rozróżnia trzy tryby pomiaru, które zostały odpowiednio zoptymalizowane do poszukiwanego materiału. Za pomocą przełącznika selekcyjnego AMS (f.) wybrać wymagany tryb pomiaru:

żelbet, III rury żelazne, II Kupariputki

Dodatkowo wybór jest sygnalizowany za wyświetlaczu za pomocą symboli 2.) do 4.) Po pozytywnym kalibracji przy zbliżeniu urządzenia do metalu wskaźnik głębokości 9.) reaguje w następujący sposób:

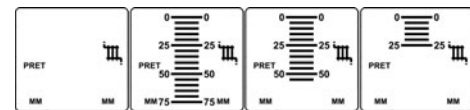

(PL)

Rozpoznawanie metalu rozpoczyna się przy odstępie ok. 75 mm. Ta wartość pomiarowa maleje przy dalszym zbliżaniu, aż urządzenie znajdzie się dokładnie nad obiektem metalowym. Tam pokazywany jest odstęp od metalu, czyli głębokość pomiarowa (np. ok. 25 mm). Dodatkowo świeci LED 'Wykryty metal' (c.) i rozbrzmiewa sygnał akustyczny.

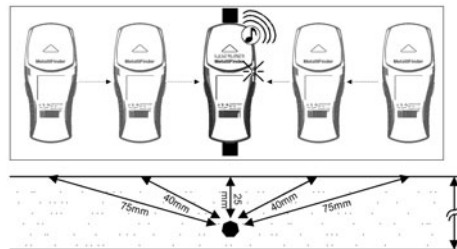

B. Poszukiwanie napięcia przemiennego (AC):

Praca bez poszukiwania metalu: Jeżeli poszukiwanie napięcia przemiennego dokonywane jest oddzielnie, możliwie jest odnajdywanie przewodów pod napięciem. Na wyświetlaczu (9.) i za pomocą LED 'Wykryto AC' (b.) można oceniać odległość od przewodu w oparciu o siłę sygnału.

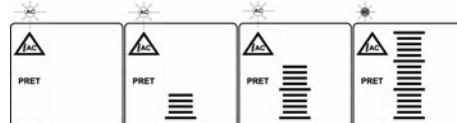

Pomiary

Praca wspólnie z poszukiwaniem metalu:

Jeżeli obydwa tryby pomiaru są używane razem, to wskaźnik paskowy (9.) wykorzystywany jest do pomiaru głębokości przy poszukiwaniu metalu. Poszukiwanie napięcia przemiennego AC jest wtedy sygnalizowane tylko przez LED 'Wykryto AC' (b.) i sygnał akustyczny. Przy zbliżeniu się do przewodu pod napięciem LED (b.) miga najpierw, a przy dalszym zbliżeniu się LED świeci ciągle. Dodatkowo rozbrzmiewa sygnał akustyczny.

Wskazówka 4: Lokalizowanie metali i przewodów: Ze względu na dużą czułość detektor metali Metallifinder normalnie dokonuje pomiaru na dużym obszarze mierzonej powierzchni. Jeżeli ma zostać określone centrum mierzonego obiektu, należy przybliżyć Metallifinder od

lewej i od prawej strony do obiektu.

Zaznaczyć miejsca po lewej stronie (L) i po prawej stronie (R) obiektu z maksymalną siłą sygnału.

• Metal: przy minimalnej głębokości pomiaru (9.)

• AC: przy maksymalnym wskazaniu (9.)

Pomiędzy tymi dwoma znacznikami znajduje się rzeczywiste centrum (M) mierzonego obiektu.

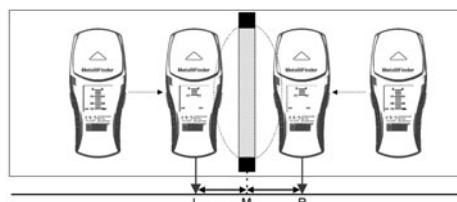

Dane techniczne:

Zakres pomiarowy metalu: głębokość pomiaru 3 mm do 75 mm

Dokładność: ± 7 mm dla pomiaru głębokości ± 7 mm dokładność środka

Temperatura robocza: 0°C...40°C (32°F...104°F)

Temperatura przechowywania: -20°C ... 70°C

Zasilanie: bateria alkaliczna 1 x 9 V (typ 6LR 61)

Wymiary: 73 mm x 51 mm x 168 mm

Zastrzega się możliwość zmian technicznych 01/2006

Gwarancja:

Okres gwarancji wynosi 2 lata od daty zakupu. Gwarancja nie obejmuje: szkód, spowodowanych przez nieprawidłowe użytkowanie lub niewłaściwe przechowywanie, normalnego zużycia lub wad, które tylko w nieznaczny sposób ograniczają wartość lub użyteczność urządzenia. Ingerencje przez nieupoważnione przez nas placówki powoduje wygaśnięcie gwarancji. W razie konieczności skorzystania z gwarancji proszę oddać kompletne urządzenie razem ze wszystkimi informacjami i fakturą do punktu zakupu lub wysłać je do Umarex-Laserliner.

(PL)

METALLIFINDER PRO (FIN)

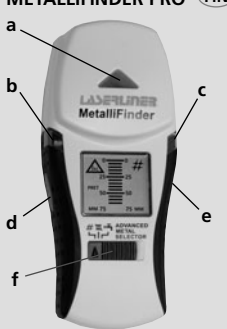

Etusivu:

- Mittauskeskus, merkintäapu
- LED 'Jännite (AC) löytnyt'
- LED 'Metallia löytnyt'
- Näppäin Vaihtojännitteen etsintää (AC)
- Näppäin Metallin etsintää (CAL)
- Valintakytkin Metallin etsintää (AMS)

Takasivu: Paristolokeron kansi

LC-näyttö:

- Kuvake Vaihtojännitteen etsintää aktivoitu (AC)
- Kuvake Metallin etsintää, rautaputket, aktivoitu
- Kuvake Metallin etsintää, rakennusteräs, aktivoitu
- Kuvake Metallin etsintää, kupariputket, aktivoitu
- Kalibrointikuvake (CAL)
- Kuvake Itsetestaus (PRE-TESTED) valmis (PRET)
- Kuvake Itsetestausvirhe (ERREUR)
- Paristojen heikkenemisen merkivalo
- Syvyysnäyttö mm:ssä, pylväsnäyttö

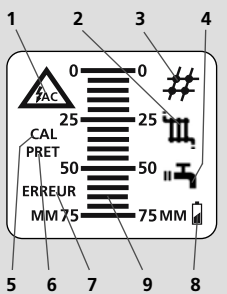

Käyttöönotto

1. Paristojen vaihto:

Avaa laitteen takasivulla oleva paristolokero ja aseta sisään uusi 9V:n paristo (tyyppi 6LR 61). Kun kuvake 8.) näkyy näytöllä, paristot on vaihdettava mahdollisimman pian.

2. Käynnistyminen ja mittaus:

Metallifinder tunnistaa metallit jopa 75 mm:n syvyyteen asti ja määrittää jännitteisten johtojen paikat. Mittaustiloja vaihtojännitteen etsintää ja metallin etsintää voidaan aktivoida ja käyttää joko erikseen tai yhdessä.

Metallin etsintää (katso kuvaus A):

Paina näppäintä CAL (e.) tai muuta liukukytkimen (f) asentoa kun haluat käynnistää metallin etsinnän. Metallin etsinnän ollessa aktivoituna näytöllä näkyy käytössäolevan mittaustilan kuvake (2. - 4.).

Vaihtojännitteen etsintää (katso kuvaus B):

Paina näppäintä AC (d.) käynnistääksesi vaihtojännitteen etsinnän. Vaihtojännitteen etsinnän ollessa aktivoituna näytöllä näkyy kuvake AC (1.).

3. Kalibrointi:

Paina näppäintä AC (d.) tai CAL (e.) jolloin laite kalibroitu automaattisesti vastaavassa tilassa. Tällöin näytöllä näkyy noin 2 sekunnin ajan kuvake CAL (5.). Onnistuneen kalibroinnin jälkeen näytöllä näkyy kuvake PRET (6.), virheen ilmaantuessa näytöllä näkyy virhettä osoittava symboli ERREUR (7.).

Vihje 1: Kalibrointivirhe: Jos kalibrointi on epäonnistunut, laite on todennäköisesti sijoitettu suoraan mitattavan kohteen päälle. Yritä kalibroida laite uudelleen toisessa kohdassa.

4. Poiskytkeä:

Mittaustila kytetään pois päältä painamalla uudelleen näppäintä (d.) tai (e.). Laite kytkeytyy automaattisesti pois päältä noin 2 minuutin kuluttua viimeisestä mittauksesta.

Vihje 2: Mittausvirhe: Virheellisten mitausten välttämiseksi tulee Metallifinderin olla koko mittauksen ajan mitattavalla pinnalla.

Vihje 3: Merkintäapu: Merkintäapua (a.) käytetään löydetyn mittauspisteen kartoittamiseen ja merkintään. Mittauksen jälkeen voidaan tässä tehdä esimerkiksi lyijykynällä merkintä mittauskohdan pintaan.

Mittaukset

A. Metallin etsintää, syvämittaus (AMS):

Metallin etsinnässä käytetään kolme eri mittaustapaa, jotka on optimoitu eri materiaalleille. Valitse valintakytkimellä AMS (f.) haluamasi mittaustapa:

Teräsbetoni, III Rautaputket, II Kupariputket

Lisäksi valintamahdollisuudet on esitetty näytöllä kuvakkeilla 2.) - 4.) . Onnistuneen kalibroinnin jälkeen syvyysnäyttö 9.) ohjataan metallia lähestyttäessä seuraavasti:

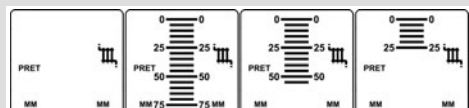

(FIN)

Metallin tunnistaminen alkaa noin 75 mm:n etäisyydessä. Tämä mittaussarvo pienenee kohdetta lähestyttäessä, kunnes laite on suoraan metallisen kohteen yläpuolella. Siinä kohdassa näkyy etäisyys metalliin, toisin sanoen mittaussyvyys, (esim. noin 25 mm). Lisäksi palaa LED 'Metalli löytnyt' (c.) ja kuuluu merkkiääni.

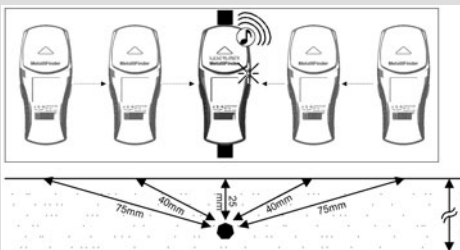

B. Vaihtojännitteen etsintää (AC)

Käyttö ilman metallin etsintää:

Vain vaihtojännitettä etsittäessä, voidaan määrittää jännitteisten johtojen paikat. Näytön (9.) ja LED-valon 'AC löytnyt' (b.) avulla voidaan johdon läheisyys arvioida merkkiäänän voimakkuuden perusteella.

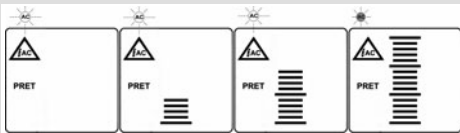

Mittaukset

Käyttö yhdessä metallin etsinnän kanssa:

Jos molempia mittaustiloja käytetään yhdessä, metallin etsinnän syvämittauksessa käytetään pylväsnäyttöä (9.). Vaihtovirran toteaminen AC tapahtuu tällöin vain LED-valon 'AC löytnyt' (b.) ja varoitusmerkin avulla. Lähestyttäessä jännitteistä johtoa LED (b.) alkaa ensin vilkkua ja palaa kohdetta lähestyttäessä yhtäjaksoisesti, lisäksi kuuluu merkkiääni.

Vihje 4: Metallin ja johtojen paikanmääritys: Tavallisesti erittäin herkästi toimiva Metallifinder mittaa mittauspinnan leveämmällä alueella. Jos haluat määrittää mittauskohteen varsinaisen keskipisteen, on Metallifinderiä liikutettava vuorotellen vasemmalta ja oikealta kohdetta kohti. Merkitse ne kohdat mitattavan kohteen vasemmalla (L) ja oikealla (R) puolella joissa merkkiääni kuuluu

voimakkaammin:

• Metallin: minimi-mittaussyvyydellä (9.)

• AC: suurimmalla näytöllä (9.)

Näiden kahden merkinnän välissä on mittauskohteen varsinaisen keskipiste (M).

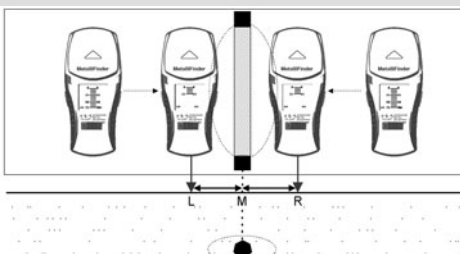

Tekniset tiedot:

Mittaussalue metalli: Mittaussyvyys 3 mm ... 75 mm

Tarkkuus: +/- 7 mm syvämittaus

+/- 7 mm keskipistetarkkuus

Työskentelylämpötila: 0°C...40°C (32°F...104°F)

Varastointilämpötila: -20°C... 70°C

Virransyöttö: 1 x 9V alkaliparisto (tyyppi 6LR 61)

Mitat: 73 mm x 51 mm x 168 mm

Oikeus teknisiin muutoksiin pidätetään 01/2006

Takuu:

Takuu on voimassa 2 vuotta ostopäivästä lähtien. Takuu ei kata seuraavia vahinkoja: Viat ja puutteet jotka ovat seurausta epäasianmukaisesta käytöstä tai väärästä varastoinnista, normaalista kulumisesta samoin kuin puutteita jotka vain epäoleellisesti heikentävät laitteen käyttökelpoisuutta. Takuu raukeaa mikäli muu kuin meidän valtuuttamamme henkilö tai yritys tekee laitteeseen minkäänlaisia toimenpiteitä. Takuukorvausta annottaessa on laite toimitettava kokonaisuudessaan ja yhdessä kaikkien tietojen ja ostokuitin kanssa jälleenmyyjällemme tai lähetettävä Umarex-Laserlinerille.

(FIN)

Laserliner – Innovation in Tools



MultiFinder
Art-Nr: 080.960A



MeterMaster Pro Laser
Art-Nr: 080.930A

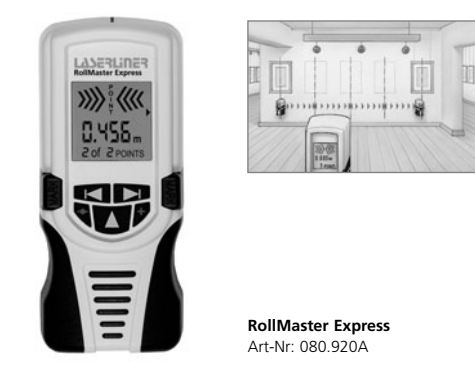

RollMaster Express
Art-Nr: 080.920A



DigiMaster
Art-Nr: 080.910



SuperMark
Art-Nr: 074.32-5 (5 m)
Art-Nr: 074.32-8 (8 m)

Laserliner – Innovation in Tools



SuperLine 3D
Art-Nr: 081.100A

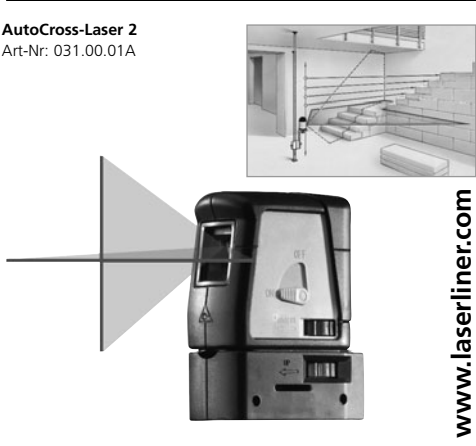

AutoCross-Laser 2
Art-Nr: 031.00.01A

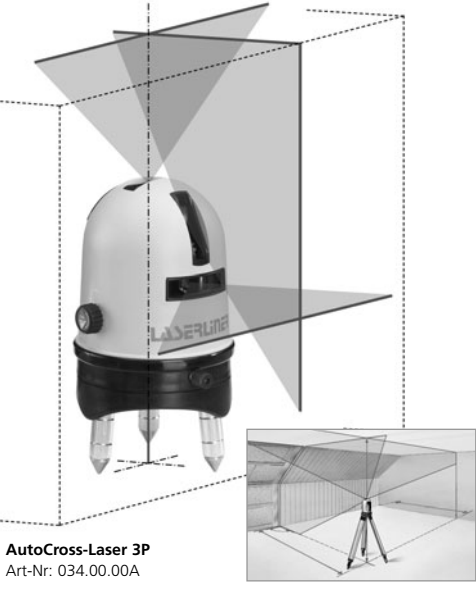

AutoCross-Laser 3P
Art-Nr: 034.00.00A

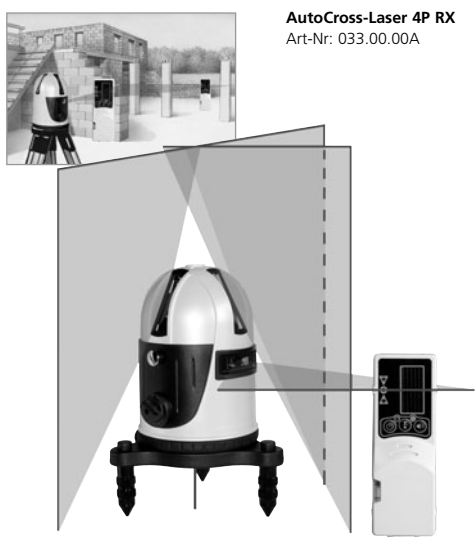

AutoCross-Laser 4P RX
Art-Nr: 033.00.00A

www.laserliner.com